

EAGLE PRO[®]

Artikel: E-1525C

GEBRUIKERSHANDLEIDING

2.5 Ton Garagekrik

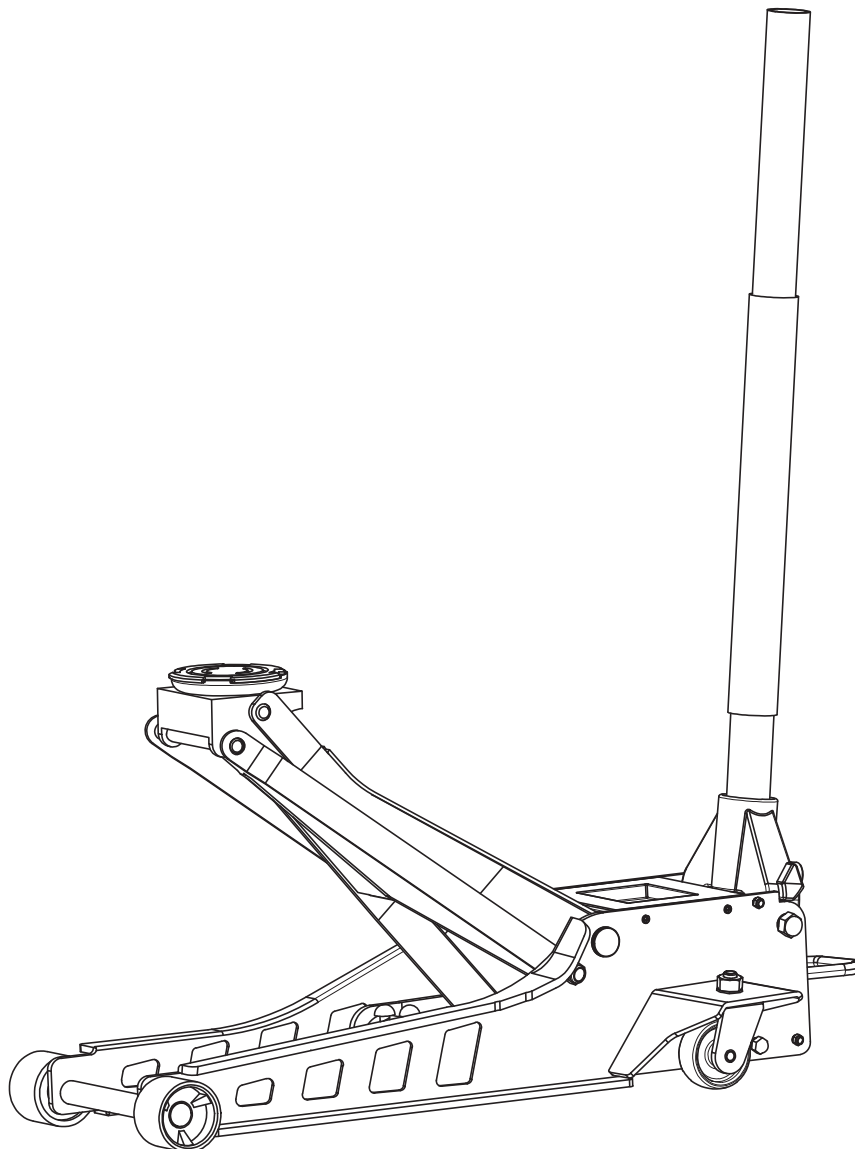

SPECIFICATIES

Capaciteit (Ton)	Max. Hoogte (mm)	Min. Hoogte (mm)	Bruto Gewicht (kg)	Netto Gewicht (kg)	Verpakking (mm)
2.5	510	75	30.8	28.8	777X383X200

⚠ Lees deze handleiding en volg alle veiligheidsregels en bedieningsinstructies voordat u dit product gebruikt.

WAARSCHUWING!



Dit is het gevarensymbool. Het wordt gebruikt om u te waarschuwen tot mogelijke gevaren voor persoonlijk letsel. Houdt u ten alle tijden aan de veiligheidsvoorschriften om persoonlijk letsel te voorkomen.

⚠ WARNING

WARNING: Geeft een gevaarlijke situatie aan die, indien niet vermeden, kan leiden tot ernstig letsel.



BELANGRIJK: Lees de handleiding voordat u het product gaat gebruiken

ALVORENS DIT APPARAAT TE GEBRUIKEN, LEES DEZE HANDLEIDING VOLLEDIG EN GRONDIG DOOR, BEGRIJP DE BEDIENINGS-PROCEDURES, VEILIGHEIDSWAARSCHUWINGEN EN ONDERHOUDSVEREISTEN.

Het is de verantwoordelijkheid van de eigenaar om ervoor te zorgen dat al het personeel deze handleiding leest alvorens het apparaat te gebruiken. Het is ook de verantwoordelijkheid van de eigenaar van het apparaat om deze handleiding intact te bewaren en op een voor iedereen geschikte plaats te bewaren. Als de handleiding of productlabels verloren zijn gegaan of niet leesbaar is, neem dan contact op met je dealer voor vervanging.

GEVAARLIJKE SITUATIES

⚠ WARNING

Het gebruik van draagbare hefinrichtingen voor auto's is onderhevig aan bepaalde gevaren die niet kunnen worden voorkomen door mechanische middelen, maar alleen door de oefening van intelligentie, zorg en gezond verstand. Het is daarom essentieel dat eigenaren en personeel betrokken zijn bij het gebruik en de bediening van de apparatuur die zorgvuldig, bekwaam, opgeleid en gekwalificeerd zijn in de veilige bediening van de apparatuur en het juiste gebruik ervan. Voorbeelden van gevaren zijn het laten vallen, kantelen of wegglijden van ladingen, voornamelijk veroorzaakt door het onjuist vastzetten van ladingen, overbelasting, niet-gecentreerde ladingen, gebruik op andere dan harde, vlakke oppervlakken, en het gebruik van apparatuur voor een doel waarvoor deze niet is ontworpen.

VOORKOMEN VAN GEVAARLIJKE SITUATIES

⚠ WARNING

- Lees, bestudeer, begrijp en volg alle instructies voordat u dit apparaat gebruikt.
- Inspecteer de krik voor elk gebruik. Gebruik de krik niet als deze beschadigd, gewijzigd of aangepast is, in slechte staat verkeert, hydraulische vloeistof lekt, of onstabiel door losse of ontbrekende onderdelen. Breng correcties aan voor gebruik.
- Hef alleen op delen van het voertuig zoals gespecificeerd door de voertuigfabrikant.
- Draag oogbescherming die voldoet aan de OSHA-normen (gebruikers en omstanders).
- Gebruik de krik niet boven zijn nominale capaciteit.
- Dit is alleen een hefinrichting. Ondersteun het voertuig onmiddellijk na het optillen met assteunen die het gewicht kunnen dragen voordat u aan het voertuig gaat werken.
- Gebruik alleen op een harde, vlakke ondergrond die vrij is van obstakels, zodat de krik zichzelf vrij kan verplaatsen tijdens heffen en dalen.
- Zorg ervoor dat het gewicht centraal geplaatst wordt op het steunkussen, zodat u stabiel tewerk kunt gaan.
- Verplaats het voertuig niet terwijl het voertuig omhoog gekrikt is.
- Gebruik geen materialen die kunnen dienen als verhogingen, afstand houders of verlengstukken tussen het steunkussen en het voertuig.
- Gebruik geen adapters die het steunkussen vervangt, tenzij goedgekeurd of geleverd door de fabrikant van de krik.
- Gebruik (of wijzig) dit product niet voor enig ander doel dan waarvoor het is ontworpen zonder overleg met de fabrikant.
- Laat de krik altijd langzaam en voorzichtig zakken.
- Als u deze waarschuwingen niet in acht neemt, kan dit leiden tot ernstig letsel of materiële schade.

CONSEQUENTIES VAN HET NIET NALEVEN VAN DE VEILIGHEIDSVORSCHRIFTEN

⚠ WARNING

Het niet volledig en grondig lezen van deze handleiding, het niet begrijpen van de handleiding, veiligheids waarschuwingen, onderhoud instructies en naleving ervan kan ongelukken veroorzaken zoals materiële schade, persoonlijk letsel of zelf dodelijk letsel.

Montage instructies

Belangrijk: Soms komt er tijdens verzending en montage lucht in het hydraulisch systeem, wat leidt tot slechte hefprestaties. Verwijder alle lucht uit het systeem d.m.v. de hendel tegen de klok in te draaien en dan paar keer volledige pomp bewegingen te maken.

①

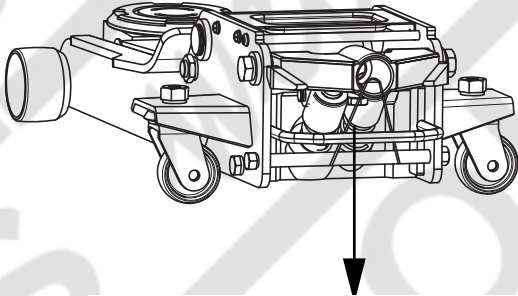

Verwijder de transportbeugel.

②

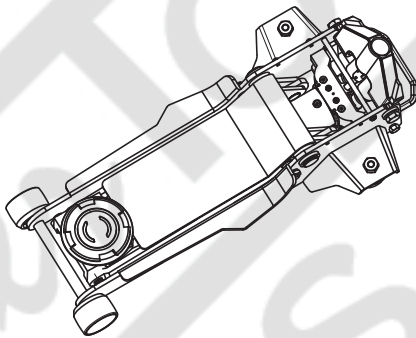

③ Monteer de stelen.



④ Plaats de steel in de krik.

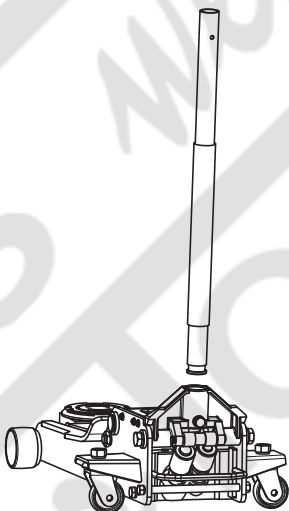

⑤ Draai de hendel met de klok mee totdat je weerstand voelt.

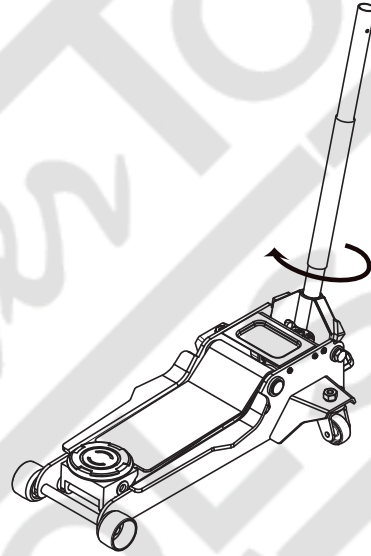

⑥ Maak een pomp beweging met de hendel om het voertuig omhoog te heffen.

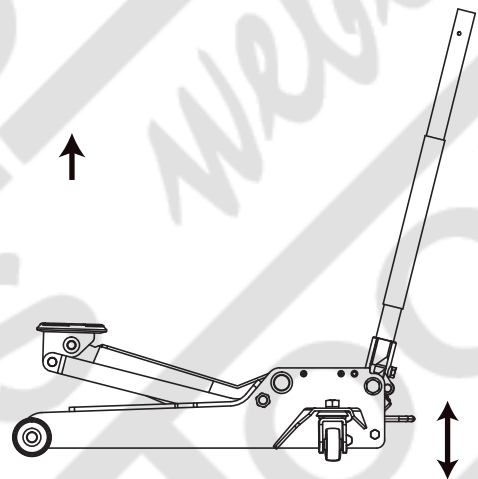

⑦



Ontluchtings procedure

BELANGRIJK: Ontlucht het systeem voor eerste keer gebruik. Verwijder de lucht die mogelijk in het hydraulische systeem is gekomen d.m.v. transport of montage. Lucht in het systeem kan het hefvermogen beïnvloeden.

1. Verwijder de deksel

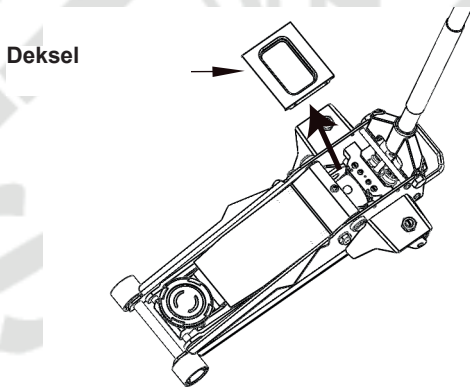

2. Draai de hendel tegen de klok in om het ontluchtingsysteem te openen.

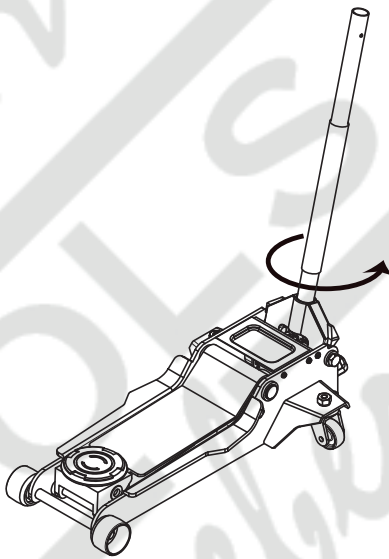

3. Maak 6-8 keer een snelle pomp beweging. Laat de hendel omlaag staan.

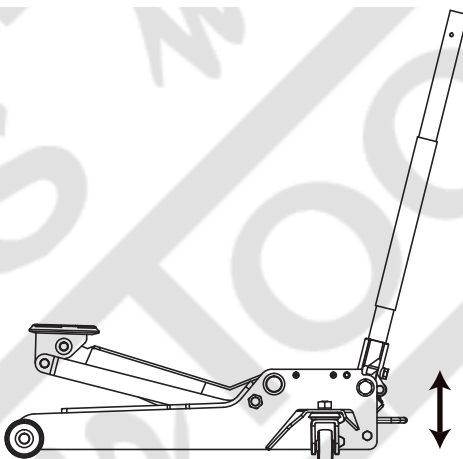

4. Maak gebruik van een sleufschroevendraaier om de olieplug voorzichtig omhoog te tillen zodat de lucht uit het systeem kan ontsnappen. (Let op dat je secuur te werk gaat zodat de olieplug niet kapot gaat).

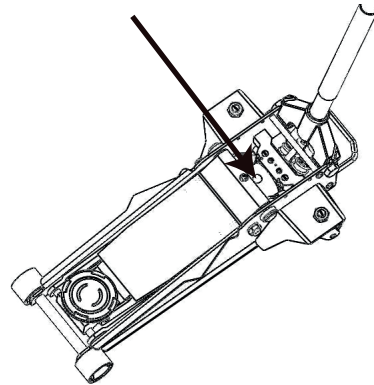

5. Monteer de deksel

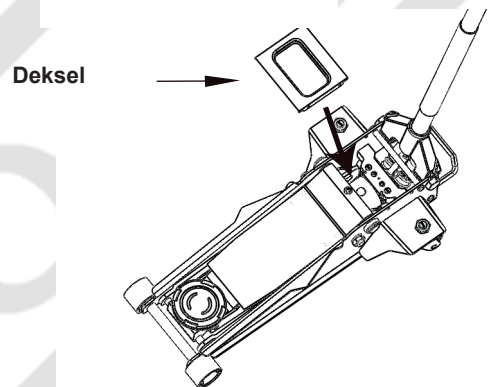

6. Draai de hendel met de klok mee om het ontluchtingsysteem te sluiten.

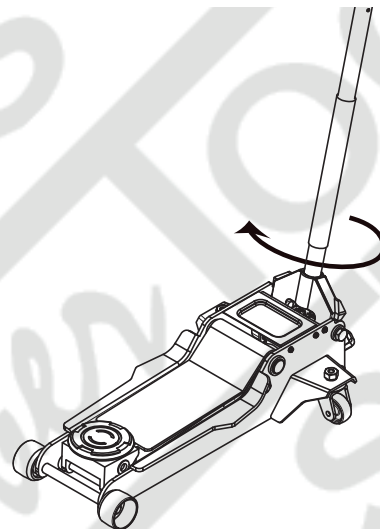

7. De krik is nu klaar voor gebruik. Controleer of de pomp naar behoren werkt. (Herhaal vorige stappen indien nodig).

Het omhoog heffen van de krik

1. Blokkeer de wielen van het voertuig om onbedoelde bewegingen te voorkomen.
2. Monteer het handvat. Zorg ervoor dat de juiste manier vergrendeld wordt.
3. Positioneer de krik op het juiste liftpunt.
4. Vergrendel het voertuig d.m.v. de handrem.
5. Sluit de ontluuchtingsklep door de hendel met de klok mee te draaien totdat u weerstand voelt.
6. Raadplaag de fabriekshandleiding van het voertuig voor de juiste liftpunten van het voertuig. Positioneer de krik zodanig dat de steunkussens in het midden van het liftpunt is. Pomp de krik omhoog tot gewenste hoogte. Ondersteun de krik met assteunen nadat u de gewenste hoogte heeft bereikt. Gebruik de krik niet als enige ondersteuning.
7. Voordat u het voertuig omhoog gaat heffen, controleer of de steunkussens in het midden gecentreerd is van het liftpunt.
8. Maak pomp bewegingen met de hendel totdat u de juiste hoogte heeft bereikt. Ondersteun de krik met assteunen voor extra veiligheid.

Het laten zakken van de krik

1. Hef de krik omhoog zodat je de assteunen veilig eronderuit kan halen.
2. Haal de assteunen onder het voertuig vandaan.
3. Pak met beide handen de hendel vast. Zorg ervoor dat je de hendel stevig vast pakt zodat je de krik met een vloeiende beweging kan laten zakken.
4. Draai voorzichtig de hendel tegen de klok in zodat het ontluuchtingssysteem open gaat. De krik zal nu in een langzaam vloeiende beweging zakken.
5. Haal de krik onder het voertuig vandaan. Houd de krik in zijn laagste positie zodat er geen spanning op staat.

LET OP: zorg altijd dat de krik in de laagste positie opgebergd wordt, en de hendel omhoog.

Preventief onderhoud



Dit is het gevarensymbool. Het wordt gebruikt om u te waarschuwen tot mogelijke gevaren voor persoonlijk letsel. Houdt u ten alle tijden aan de veiligheidsvoorschriften om persoonlijk letsen te voorkomen.

1. Bewaar de krik altijd in een goed beschermde ruimte waar het niet wordt blootgesteld aan slecht weer, bijtende dampen, of andere schadelijke stoffen. De krik moet voor gebruik worden ontdaan van water, sneeuw, zand, gruis, olie, vet of ander stoffen.
2. De krik moet periodiek worden gesmeerd om voortijdige slijtage van onderdelen te voorkomen. Een universeel vet moet worden aangebracht op de smeernippels, zwenkwielen, vooras, hefarm, scharnierbouten van de handgreep, ontgrendelingsmechanisme en alle ander lager onderdelen. Versleten onderdelen die het gevolg zijn van onvoldoende of geen smering komen niet voor garantie in aanmerking.



Koppelstuk

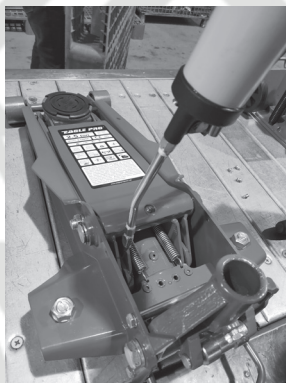

Hefarm

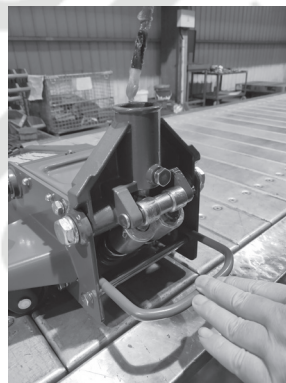

Hendel gewricht

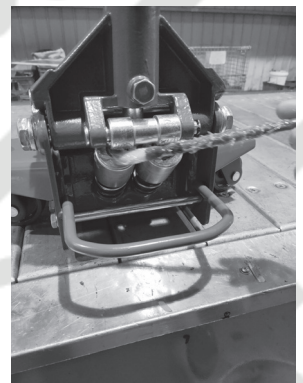

Cilinders

3. Een lekkage vereist onmiddellijke reparatie die moet worden uitgevoerd in een vuilvrije omgeving door een erkend servicemonteur.

BELANGRIJK: Gebruik nooit alcohol, hydraulische vloeistof of transmissieolie in de krik om schade aan de afdichting en krik te voorkomen. Gebruik Hydrauliek Olie ISO 32 of iets dergelijks.

4. Gebruik een beetje zeep om de oppervlakken van de krik schoon te maken. Let op dat je geen bewegende componenten schoon maakt.
5. Controleer de krik altijd voor gebruik. Gebruik de krik niet als er onderdelen gescheurd, gebroken, gebogen, lekt of teken van beschadiging hebben. Gebruik de krik ook niet als er onderdelen missen of los zitten.
6. Elk hydraulische reparatie binnen de garantie periode moet worden gedaan door een erkend servicemonteur.

Het laten zakken van de krik

1. Hef de krik omhoog zodat je de assteunen veilig eronderuit kan halen.
2. Haal de assteunen onder het voertuig vandaan.
3. Pak met beide handen de hendel vast. Zorg ervoor dat je de hendel stevig vast pakt zodat je de krik met een vloeiende beweging kan laten zakken.
4. Draai voorzichtig de hendel tegen de klok in zodat het ontluuchtingsysteem open gaat. De krik zal nu in een langzaam vloeiende beweging zakken.
5. Haal de krik onder het voertuig vandaan. Houd de krik in zijn laagste positie zodat er geen spanning op staat.

LET OP: zorg altijd dat de krik in de laagste positie opgebergd wordt, en de hendel omhoog.

Bijvullen van de olie

1. Zet de krik op een vlakke grond met de steunkussen omlaag.
4. Vul de olie totdat de oliepeil net onder het olievlugat bevindt.

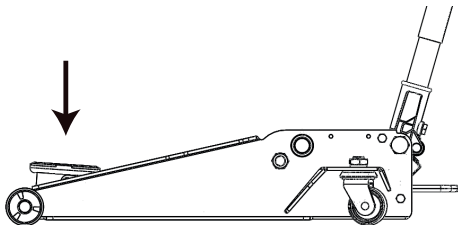

2. Verwijder de deksel.

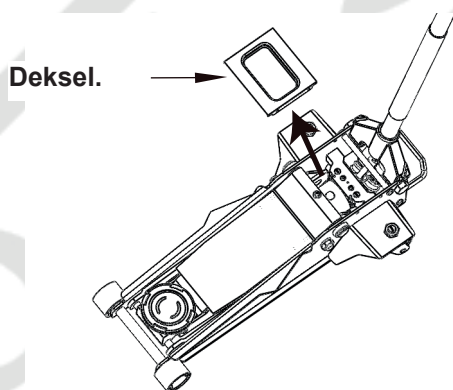

3. Verwijder de olieplug.

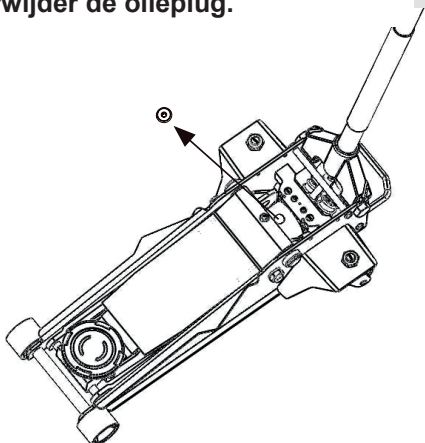

5. Monteer de olieplug

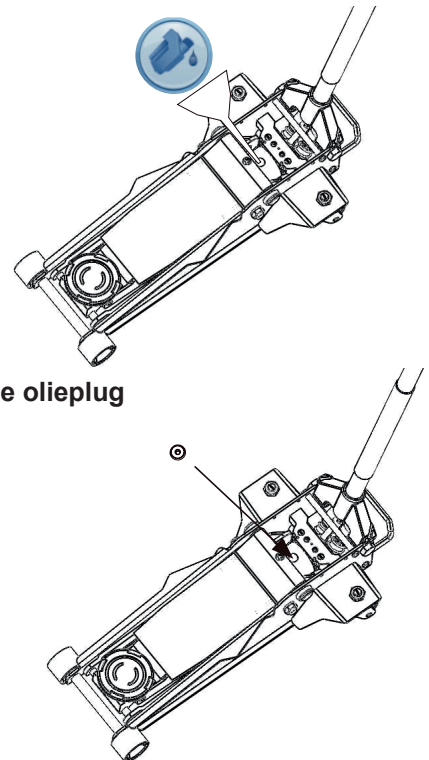

6. Monteer de deksel en voer de ontluuchtings-procedure uit.

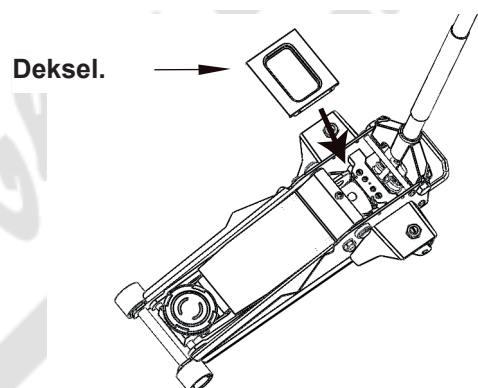

Vervangen van de olie

1. Zet de krik op een vlakke ondergrond met de steunkussens omlaag.

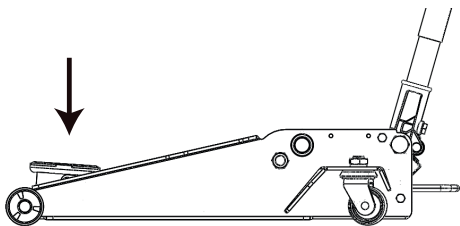

2. Open het ontluchtingsysteem door de hendel tegen de klok in te draaien.

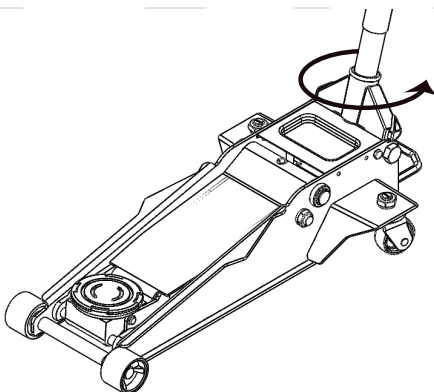

3. Verwijder de deksel.

Deksel.

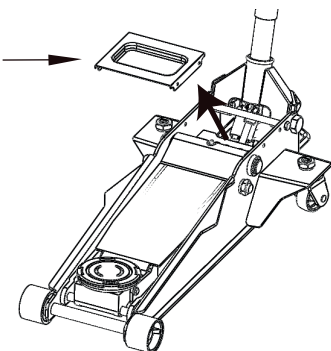

4. Verwijder de olieplug.

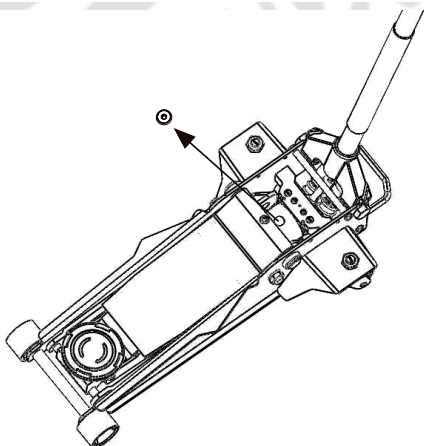

5. Leg de krik op zijn zijkant zodat de olie via het oliegat eruit kan lopen.

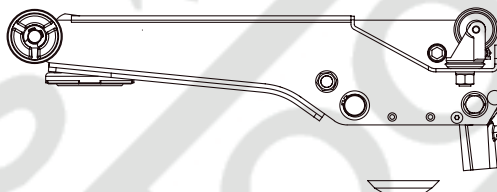

6. Zet de krik weer rechtop op een vlakke ondergrond. Vul de olie totdat de oliepeil net onder het olievlugat bevindt.

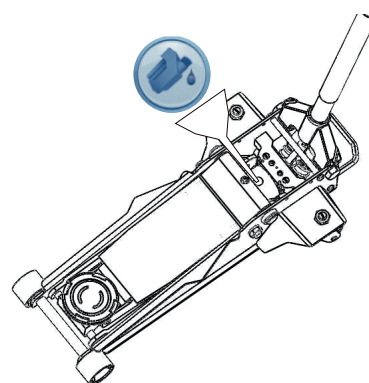

7. Monteer de olieplug

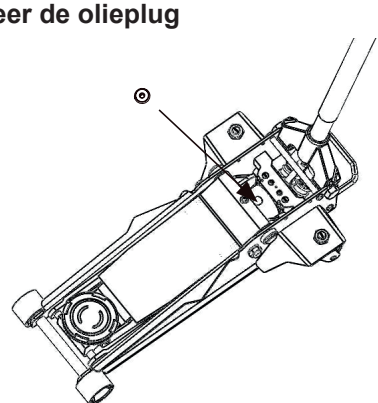

8. Monteer de deksel en voer de ontluchtingsprocedure uit.

Deksel.

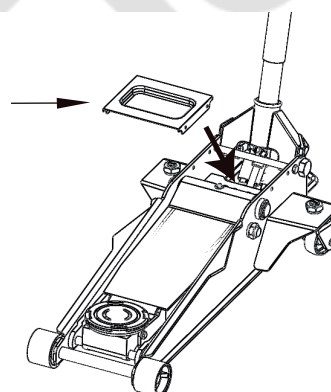

Onderdelen tekening

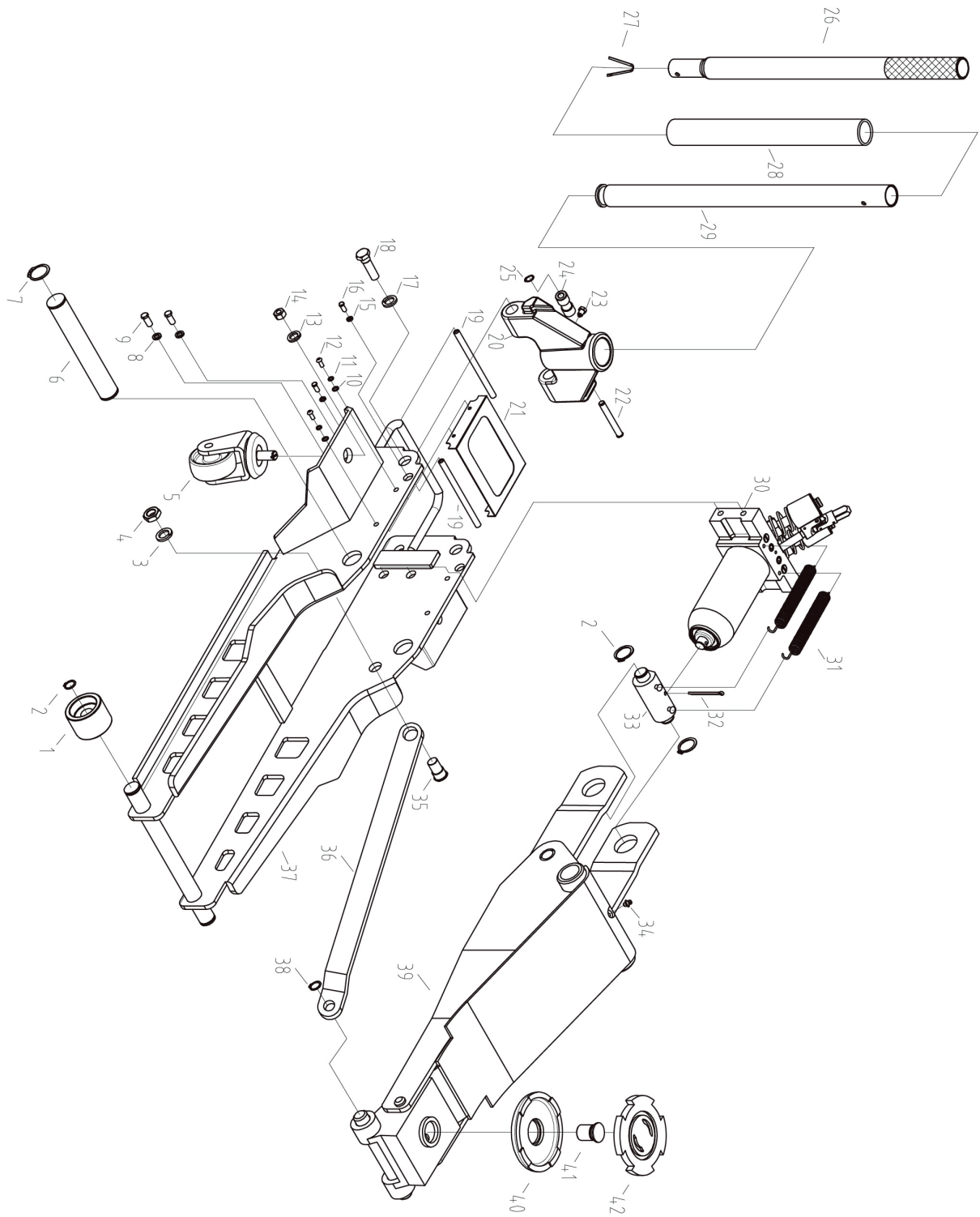

Onderdelen lijst

Item No.	Description	Q'TY	Item No.	Description	Q'TY
1	Front Wheel	2	22	Roller Shaft	1
2	Retainer Ring 20	4	23	Locating Screw	1
3	Washer 16	2	24	Idler Wheel	1
4	Nut M16	2	25	Washer 12	1
5	Rear Wheel	2	26	Rear Handle	1
6	Lift Arm Shaft	1	27	Locating Pin	1
7	Retainer Ring 25	2	28	Handle Sleeve	1
8	Washer 10	4	29	Front Handle	1
9	Bolt M10x25	4	30	Pump	1
10	Washer 5	4	31	Tension Spring	2
11	Washer 5	4	32	Pin 4x50	1
12	Screw M5x12	4	33	Link Member	1
13	Washer 16	2	34	Oil Cup M6	1
14	Nut M16	2	35	Bolt	2
15	Washer 8	4	36	Long Connecting Rod	1
16	Bolt M8x20	4	37	Wallboard	1
17	Washer 18	2	38	Retainer Ring 14	2
18	Bolt	2	39	Lifting Arm	1
19	Shaft	2	40	Saddle	1
20	Handle Socket	1	41	Screw	1
21	Cover Board	1	42	Rubber Pad	1

Probleem oplossingen

Krik gaat niet omhoog	Krik zakt met gewicht erop	Krik zakt niet	Slechte hefvermogen	Heft niet naar max. hoogte	Oorzaken en oplossingen
✗	✗		✗		Ontluchtingsstelsel is niet geheel gesloten. Draai de hendel met de klok mee.
✗					Krik moet boven zijn capaciteit heffen.
✗			✗		Lucht zit in het hydraulisch systeem. Voer ontluchtingsprocedure uit
✗	✗		✗	✗	Lage oliepeil. Vul olie naar gewenst niveau.
		✗			Te veel olie in het reservoir. Verwijder overtollig olie uit het reservoir.
		✗			Krik wordt geblokkeerd of verhinderd.
✗	✗		✗		Probleem met de cilinders. Vervang de cilinders.

WARRANTY NOTICE

Deze krik heeft een garantie termijn van 1 jaar na aankoop. Alleen de onderdelen die in de onderdelen tekening wordt aangegeven zijn los verkrijgbaar. Zorg altijd dat u uw aankoopbon bewaard in combinatie met het artikelnummer & serienummer van de krik.

Niet alle onderdelen zijn vervangbaar; onderdelen tekening geeft een weergave waar de nodige onderdelen geplaatst moeten worden.

De fabrikant behoudt zich het recht voor om zonder voorafgaande toestemming ontwerp veranderingen en/of verbeteringen aan producten en handleidingen aan te brengen.